

АКВАСТИЛЬ®

Фильтр для воды

Made by ViEiR



**МАГИСТРАЛЬНЫЙ ФИЛЬТР ИЗ НЕРЖ. СТАЛИ
ДЛЯ ХОЛОДНОЙ / ГОРЯЧЕЙ ВОДЫ**

АРТИКУЛ: VR10SL-C



ТЕХНИЧЕСКИЙ ПАСПОРТ ИЗДЕЛИЯ

НАЗНАЧЕНИЕ.

Фильтр магистральный из нержавеющей стали VR10SL-C обеспечивает доочистку водопроводной воды от вредных примесей, таких как железо, хлорорганические и органические примеси, хлор, тяжелые металлы, нитраты и механические частицы.

Корпус фильтра предназначен для установки в них сменных картриджей стандартов Slim Line 10". Максимальная температура воды +95°C.

КОНСТРУКЦИЯ, ТЕХНИЧЕСКИЕ ХАРАКТЕРИСТИКИ И ОСОБЕННОСТИ.

Фильтр легко интегрируется в системы подачи как горячей, так и холодной воды. Замена фильтрующего элемента упрощена благодаря хомутовому зажиму крышки.

Конструкция корпуса оснащена специальным отверстием (сливом) для удаления избыточной жидкости и накопившегося осадка. Это отверстие закрывается заглушкой.

Картридж для плотного прилегания к крышке фильтра надевается на штифт и снизу фиксируется гайкой, которая навинчивается на штифт.

После установки и фиксации картриджа, устанавливается колба и крепится к крышке с помощью хомутового соединения, позволяющего производить, в дальнейшем, смену картриджей быстро и без применения специальных ключей.

При установке корпуса фильтра на трубопровод, требуется оставить внизу свободное место не менее 2/3 от высоты колбы.

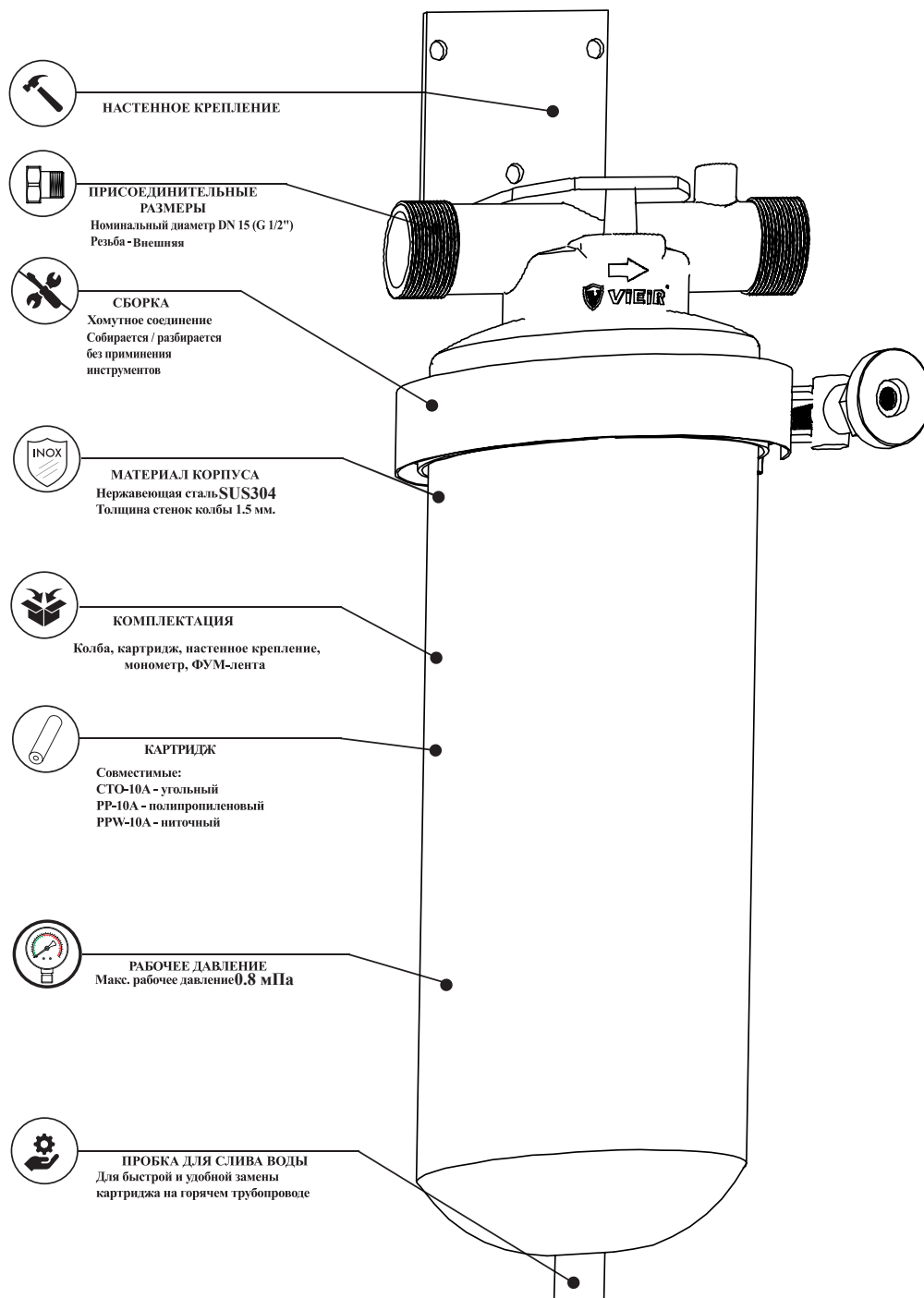

ТЕХНИЧЕСКИЙ ПАСПОРТ ИЗДЕЛИЯ

ГАБАРИТНЫЕ РАЗМЕРЫ.

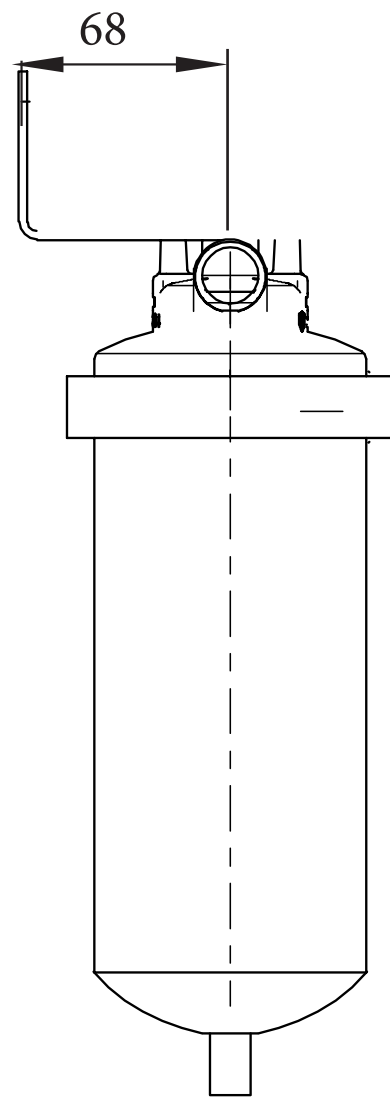
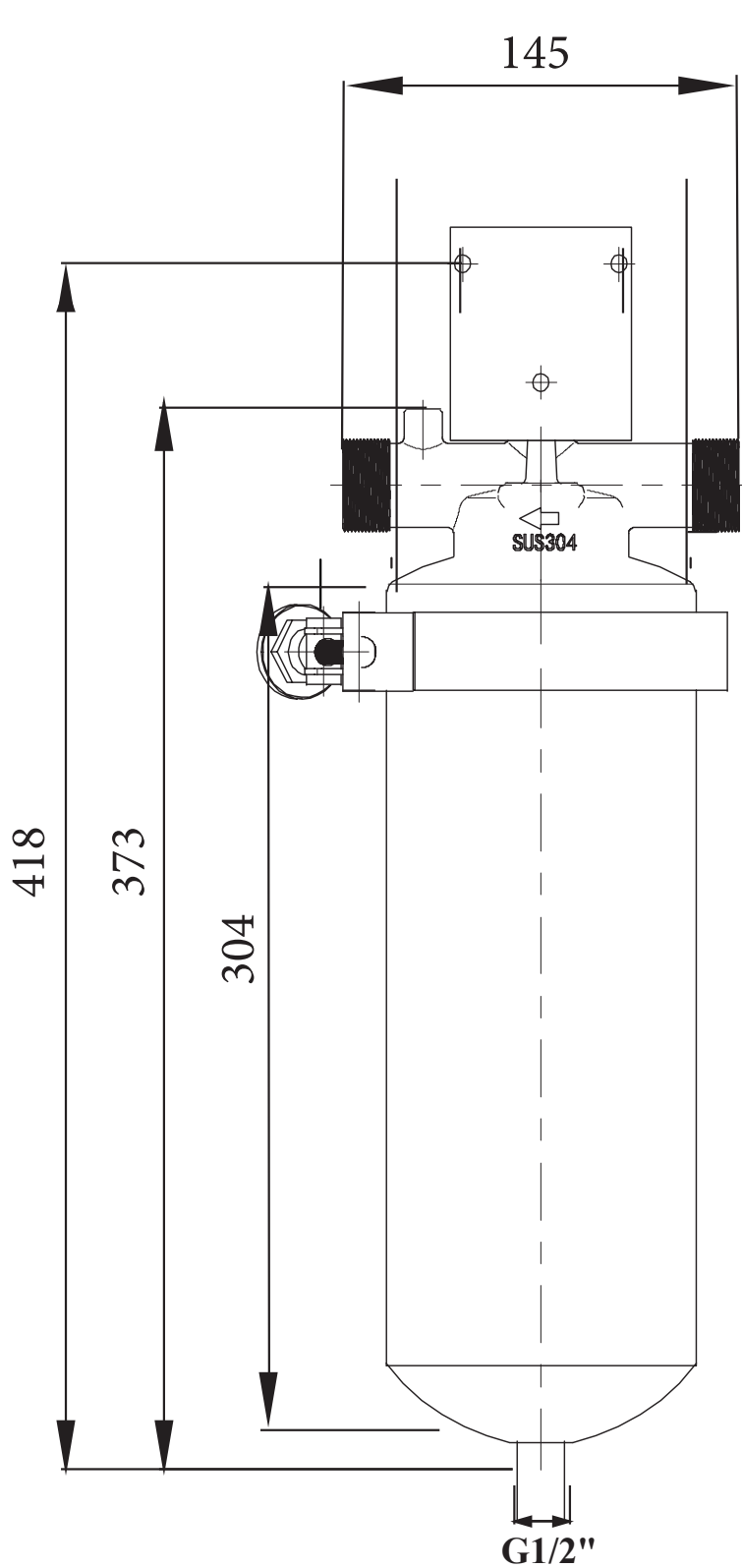

ВИД СВЕРХУ:

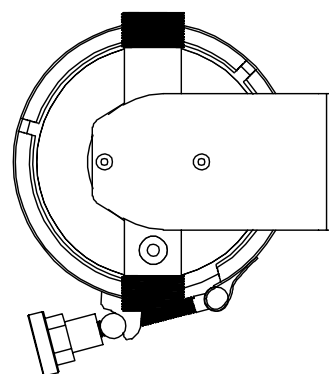

ТЕХНИЧЕСКИЙ ПАСПОРТ ИЗДЕЛИЯ

РУКОВОДСТВО ПО МОНТАЖУ.

Подключение фильтра к водопроводу производится с помощью резьбового соединения, которые приобретаются дополнительно. Вода подается по направлению стрелки через входное отверстие в крышке фильтра.

Для исключения появления электрохимической коррозии корпус фильтра необходимо заземлить. В случае если корпус фильтра подключается к системе водоснабжения, состоящей полностью из металла и имеющей заземление, то дополнительное заземление корпуса не требуется.

Порядок подключения к трубопроводу:

1. Перекройте подачу воды в магистрали, сбросьте остаток воды в системе, открыв любой водоразборный кран. Закройте кран по завершении сброса воды.
2. Отметьте место установки фильтра, таким образом, чтобы после установки под ним оставалось не менее 2/3 от высоты колбы.
3. Выполните муфтовые соединения к трубопроводу, используя уплотнительный материал (фум-лента, лён). Подсоедините фильтр, соблюдая направление движения воды согласно указателю на крышке.
4. Закрепите корпус фильтра на крепежной скобе.
5. Установите картридж в колбу фильтра.
6. Соедините колбу с корпусом и затяните хомутовое соединение.
7. Откройте кран (смеситель) и проверьте все соединения фильтра на герметичность. В случае подтекания воды, осторожно подтяните соединение.

8. Перед использованием пропустите воду через фильтр в течение 2-5 минут.

ЗАМЕНА КАРТРИДЖА.

1. Перекройте подачу воды на фильтр. Сбросьте остаток воды в системе, открыв любой водоразборный кран.
2. Открутите заглушку со сливного отверстия и слейте из фильтра остатки воды.
3. Снимите хомут и отсоедините колбу от крышки.
4. Выньте старый картридж.
5. Установите новый картридж.
6. Убедитесь, что уплотнительное кольцо на колбе не имеет повреждений, не перекручено.
7. Установите колбу на место и затяните хомут.
8. Установите на место гайку сливной горловины и плотно закрутите ее.
9. Подайте воду на фильтр и убедитесь в отсутствии течи в соединениях, при необходимости устраните.
10. Перед использованием пропустите воду через фильтр в течение 2-5 минут.

УКАЗАНИЯ ПО ЭКСПЛУАТАЦИИ И ТЕХНИЧЕСКОМУ ОБСЛУЖИВАНИЮ.

1. В течение срока службы, фильтр не требует специального обслуживания, кроме периодической замены установленных картриджей.
2. Рекомендуется периодически проверять установку на наличие протечек.
3. **Покидая помещение на долгий срок, перекройте кран подачи воды. Не оставляйте систему под давлением без присмотра.**
4. В городских системах водоснабжения в системе должен быть установлен редуктор давления на входе в квартиру, а также компенсаторы гидроударов, например VRT31 или VP54.

УСЛОВИЯ ХРАНЕНИЯ И ТРАНСПОРТИРОВКИ.

Изделия должны храниться в упаковке предприятия-изготовителя по условиям хранения 3 по ГОСТ 15150. Транспортировка изделий должна осуществляться в соответствии с условиями 5 по ГОСТ 15150.

УТИЛИЗАЦИЯ.

Утилизация изделия (переплавка, захоронение, перепродажа) производится в порядке, установленном Законами РФ от 22 августа 2004 г. № 122-ФЗ «Об охране атмосферного воздуха», от 10 января 2003 г.

ТЕХНИЧЕСКИЙ ПАСПОРТ ИЗДЕЛИЯ

№ 15-ФЗ «Об отходах производства и потребления», а также другими российскими и региональными нормами, актами, правилами, распоряжениями и пр., принятыми во исполнение указанных законов.

ГАРАНТИЙНЫЕ ОБЯЗАТЕЛЬСТВА.

Изготовитель гарантирует соответствие фильтра для воды требованиям безопасности, при условии соблюдения потребителем правил использования, транспортировки, хранения, монтажа и эксплуатации.

Гарантия не распространяется на дефекты:

- возникшие в случаях нарушения правил, изложенных в настоящем паспорте об условиях хранения, монтажа, эксплуатации и обслуживания изделий;
- возникшие в случае ненадлежащей транспортировки и погрузо-разгрузочных работ;
- возникшие в случае воздействия веществ, агрессивных к материалам изделия;
- вызванные пожаром, стихией, форс-мажорными обстоятельствами;
- вызванные неправильными действиями потребителя;
- возникшие в случае постороннего вмешательства в конструкцию изделия.
- возникшие в случае разрушения колб под воздействием высокого давления и гидравлических ударов.

УСЛОВИЯ ГАРАНТИЙНОГО ОБСЛУЖИВАНИЯ.

В случае обнаружения недостатков в изделие - претензии о возмещении расходов за монтаж/демонтаж изделия не принимаются.

В случае необоснованности претензии, затраты на диагностику и экспертизу изделия оплачиваются Покупателем.

При предъявлении претензий к качеству товара, покупатель предоставляет следующие документы:

1. Заявление в произвольной форме, в котором указываются:
 - название организации или Ф.И.О. покупателя;
 - краткое описание дефекта.
2. Документ, подтверждающий покупку изделия (накладная, квитанция);
3. Копия гарантийного талона со всеми заполненными графами.

ТЕХНИЧЕСКИЙ ПАСПОРТ ИЗДЕЛИЯ

ГАРАНТИЙНЫЙ ТАЛОН

Сведения о приемке и упаковке

Изделие изготовлено и принято в соответствии с требованиями технических условий производителя и признано годным к эксплуатации. Изделие упаковано согласно требованиям технических условий производителя.

Изделие	МАГИСТРАЛЬНЫЙ ФИЛЬТР ИЗ НЕРЖ. СТАЛИ		
Модель	VR10SL-C	Кол-во	
Торговая организация:			
Дата продажи: _____			

Для обращения в гарантийную мастерскую необходимо предъявить изделие и правильно заполненный гарантийный талон.

Импортер и организация, уполномоченная на принятие претензий от потребителей:

ООО «Сантехмаркет» ИНН 7724433227, 115583, Москва, ул.Генерала Белова 26, пом. 14/8,
Тел: 8 (800) 775-81-91.

Гарантийный срок - 2 года (двадцать четыре месяца) со дня продажи конечному потребителю.

Мы постоянно заботимся об улучшении качества обслуживания наших потребителей, поэтому, если у Вас возникли нарекания на качество товара или требуется проведение гарантийного ремонта, пожалуйста, сообщите об этом в службу поддержки:

8-985-490-77-00 с 9:00 до 18:00 по Московскому времени; ВС-выходной.

Данная гарантия не ограничивает право покупателя на претензии, вытекающие из договора купли-продажи, а также не ограничивает законные права потребителей.

- Изделие получено в исправном состоянии и полностью укомплектовано.
- Претензий к внешнему виду не имею.
- С условиями проведения гарантийного обслуживания ознакомлен.

Подпись покупателя _____

М.П.

